

VIDEX®

VIDEX VL-SPW11B 800W IP44 Чорний

Артикул товару: VL-SPW11B

ТЕХНІЧНА КАРТА



Інфрачервоний датчик руху і освітленості



Відповідно до положень Закону про WEEE забороняється викидати обладнання, позначене символом перекресленого контейнера, разом з іншим сміттям. Користувач, який бажає позбутися електронного та електричного обладнання, зобов'язаний повернути його в пункт прийому відпрацьованого обладнання. У складі обладнання відсутні небезпечні компоненти, які особливо негативно впливають на навколишнє середовище та здоров'я людини.

VIDEX®



Free



-20° +40°C



IP44

ГАРАНТІЯ 3 РОКИ

Електричні параметри

Напруга	АС 220-240 В, 50/60 Гц
Інтерфейс підключення	Клемна колодка
Клас захисту від ураження електричним струмом	II
Споживання у режимі очікування (Psb)	<0.6 W

Фотометричні параметри

Поріг освітленості для датчика	3-2000 Lx
--------------------------------	-----------

Додаткова інформація

Місце установки	Стеля, Плaska поверхня, Стіна
Середовище використання	всередині, зовні
Колір корпусу	Чорний
Ультрафіолетове випромінювання	ні
Датчик руху	так
Тип датчика	Інфрачервоний (PIR)
Кут виявлення датчика	160°, 45°
Час затримки датчика	10 s - 15 min
Відстань виявлення датчика	2 - 12 m
Робоча температура	-20° +40°C

VIDEX VL-SPW11B 800W IP44 Чорний

Артикул товару: VL-SPW11B

Клас захисту, IP	IP44
Матеріал корпусу	Полікарбонат (PC)

Розміри

Штрих-код	4820246488495
В упаковці	1 шт.
Висота	66 mm
Кількість у коробі	20 шт.
Ширина	55.5 mm
Глибина	80 mm
Вага нетто одиниці	98g

Знаки маркування товарів

Маркування пакування	CE, Утилізація
----------------------	----------------



VIDEX®

VIDEX VL-SPW11B 800W IP44 Чорний

Артикул товару: VL-SPW11B



VIDEX®

VIDEX VL-SPW11B 800W IP44 Чорний

Артикул товару: VL-SPW11B

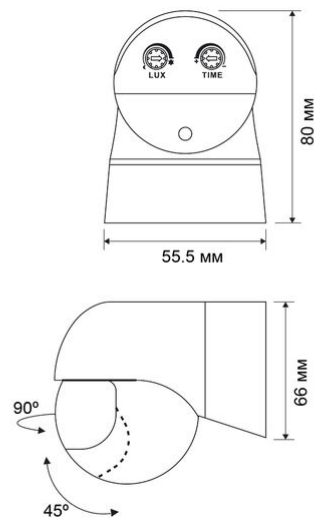

Ми залишаємо за собою право вносити технічні зміни. Дані, що містяться в цьому матеріалі не має юридичної сили.

Allegro opt Sp. z o.o., ul. Mierzeja Wiślana 11,
30-732 Краків, Польща.

VIDEX®

VIDEX VL-SPW11B 800W IP44 Чорний

Артикул товару: VL-SPW11B

Продукт необхідно використовувати в закритих приміщеннях



Виріб необхідно використовувати поза приміщенням або на відкритому просторі



Клас захисту від ураження електричним струмом II - забезпечується не тільки основною ізоляцією, а й подвійною або посиленою ізоляцією



Продукт відповідає вимогам директив ЄС



Забороняється викидати сміттєве обладнання, позначене символом перекресленого контейнера, разом з іншим сміттям



— Виріб не випромінює ультрафіолет



— Діапазон робочих температур



— Клас захисту від пилу та вологи. Виріб має захист від твердих сторонніх предметів діаметром 1 мм і більше та захист від бризок води