

## ТЕХНІЧНА КАРТА



Інфрачервоний датчик руху і освітленості



Відповідно до положень Закону про WEEE забороняється викидати обладнання, позначене символом перекресленого контейнера, разом з іншим сміттям. Користувач, який бажає позбутися електронного та електричного обладнання, зобов'язаний повернути його в пункт прийому відпрацьованого обладнання. У складі обладнання відсутні небезпечні компоненти, які особливо негативно впливають на навколишнє середовище та здоров'я людини.

# VIDEX®



Free



-20° +40°C



IP20

## ГАРАНТІЯ 2 РОКИ

### Електричні параметри

Напруга	АС 220-240 В, 50/60 Гц
Інтерфейс підключення	Вільний дріт
Клас захисту від ураження електричним струмом	II
Споживання у режимі очікування (Psb)	<0.9 W

### Фотометричні параметри

Поріг освітленості для датчика	10-2000 Лк
--------------------------------	------------

### Додаткова інформація

Місце установки	Стеля, Плaska поверхня, Стіна
Середовище використання	всередині
Колір корпусу	Білий
Ультрафіолетове випромінювання	ні
Датчик руху	так
Тип датчика	Інфрачервоний (PIR)
Кут виявлення датчика	360°
Час затримки датчика	10 с - 7 хв
Відстань виявлення датчика	2 - 8 м
Робоча температура	-20° +40°C

## VIDEX VL-SPS27W 1200W

### Артикул товару: VL-SPS27W

Клас захисту, IP	IP20
Матеріал корпусу	АБС, PE (Polyethylene)

### Розміри

Штрих-код	4820118299877
В упаковці	1 шт.
Висота	53 мм
Кількість у коробі	50 шт.
Ширина	53 мм
Глибина	73 мм
Вага нетто одиниці	52г

### Знаки маркування товарів

Маркування пакування	Переробка відходів, СЕ, Утилізація
----------------------	------------------------------------



# VIDEX®

## VIDEX VL-SPS27W 1200W

Артикул товару: VL-SPS27W

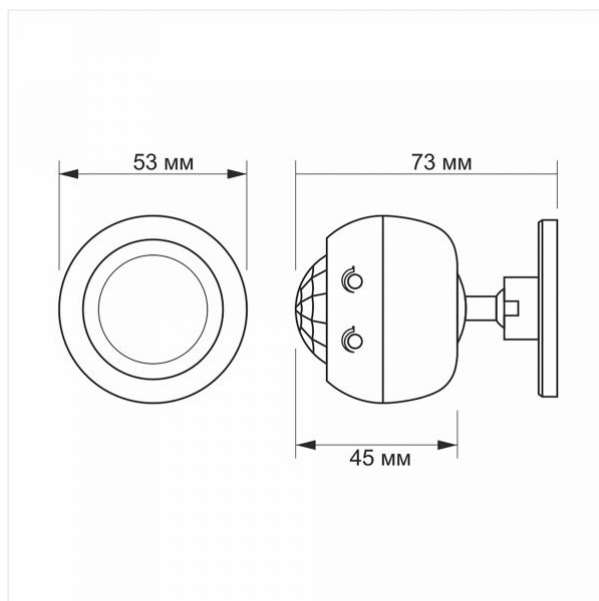

8m

10sec-  
7min10-2000  
lx

360°

1200W

IP20

Ми залишаємо за собою право вносити технічні зміни. Дані, що містяться в цьому матеріалі не має юридичної сили.

Allegro opt Sp. z o.o., ul. Mierzeja Wiślana 11, 30-732 Краків, Польща.



Продукт необхідно використовувати в закритих приміщеннях



Клас захисту від ураження електричним струмом II - забезпечується не тільки основною ізоляцією, а й подвійною або посиленою ізоляцією



Переробка відходів після закінчення терміну служби виробу



Продукт відповідає вимогам директив ЄС



Забороняється викидати сміттєве обладнання, позначене символом перекресленого контейнера, разом з іншим сміттям



Free

— Виріб не випромінює ультрафіолет



-20° +40°C

— Діапазон робочих температур



IP20

— Клас захисту від пилу та вологи. Захист від твердих предметів розміром більше 12 мм; без захисту від вологи

Дата: 4.06.2026